

exact

PipeCut P400

Odříznutí trubky a sražení hrany v jednom procesu. EXACT PipeCut P400 to předvádí unikátní metodou. Stačí jen odříznout plastovou trubku a hrana je sražena do 15° úhlu. Samozřejmě PipeCut P400 je možné použít i pro samostatné odříznutí trubky nebo na samostatné sražení hrany.

Ø 100 mm – 400 mm

d = 25 mm / 22 mm



Model	Pipecut P400
Napětí/Výkon	230V/ 1010W
Napětí/Proud	110V, 120V/ 8,4 A
Otáčky	4000 ot/min
Průměr kotouče	148/ 150 mm
Kotouč vnitřní otvor	62 mm
Hmotnost	6,0 kg
Rozsah použití	100 mm – 400 mm
Max. tloušťka stěny trubky	25 mm řez / 22 mm c. b.

exact

Pipe Cutting System

Vše, co potřebujete, v jedné tašce

Exact pipe cutting systém je navržen a vyroben pro profesionální používání. Nářadí je lehké a snadno se přenáší. Balení obsahuje tašku přes rameno, pilu na trubky, válečkové podpěry a pilový kotouč, imbusové klíče na výměnu kotoučů a úpravu pil, návody k obsluze a ukázkové DVD video s instrukcemi.

Exact PipeCut 280E taška obsahuje:

1. PipeCut tašku na rameno
2. Exact PipeCut 280E pilu na trubky
3. Válečkové podpěry 4 ks
4. Manuál
5. Imbusové klíče 5 mm a 2 mm pro stroje
6. TCT kotouče Ø 165 mm pro stroje
7. DVD obsahuje video a instrukce

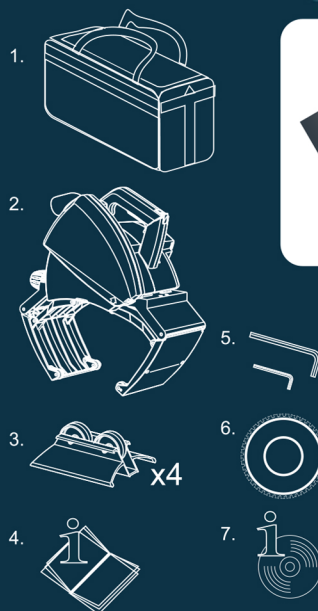

Distributor:



ant PROFITools s.r.o.
Příkop 843/4
602 00 Brno

Obchodní ředitel

Mgr. Lukáš Mati
Tel: 00421 907 714 577
E-mail: lukas.mati@antprofitools.cz



Front Page

The Original
Pipe Cutting System
made by Exact Tools

Designed in Finland